

1 ZASTOSOWANIE

RYNEK ZBYTU	RODZAJ PRODUKTÓW W OBROTCIE	WARUNKI
AGD I ROZRYWKA	RTV, telefony, komputery, materiały biurowe, książki, nośniki CD/DVD, gry komputerowe	<ul style="list-style-type: none"> - Ruch pieszy i wózki sklepowe - Ręczne wózki - Paleciaki maks. 700 kg
DZIECI	Artykuły dla dzieci w wieku 3-14 l., zabawki	
NIEMOWLĘTA	Żywność dla niemowląt, produkty higieniczne, akcesoria, odzież, inne	
ŻŁOBKI	Żłobki / przechowalnie dla dzieci	
HIGIENA I PIELEGNACJA	Produkty codziennej higieny osobistej, do makijażu, do farbowania włosów, perfumy, biżuteria, produkty dla zdrowia	
ODZIEŻ	Męska i damska oraz bielizna	
PRODUKTY ORGANICZNE	Produkty spożywcze, w tym świeże	

Uwagi

Posadzka Creation Clic 70 wymaga montaż na klej suchy z podklejeniem na całej powierzchni, np. dwustronnymi taśmami samoprzylepnymi. Należy chronić posadzkę przed regularnym obciążeniem ciężkimi paleciakami, wózkami widłowymi i ciężkimi maszynami sprzątającymi.

1 ZASTOSOWANIE

WSTĘP: WARUNKI UŻYTKOWANIA

	ODPORNOŚĆ NA OBCIĄŻENIA STATYCZNE		
	NACISK MAKSYMALNY	ODPOWIEDNIK MECHANICZNYCH URZĄDZEŃ PRZEŁADUNKOWYCH	
SYSTEM CLIC NA KLEJ	< 30 kg / cm ²	< 200 kg / na koło lub punkt podparcia	Wszystkie dostępne na obiekcie mechaniczne urządzenia przeładunkowe, meble oraz maszyny do czyszczenia posadzek muszą spełniać szereg wymagań, które obejmują m.in. pole powierzchni podstawy i kształt nóżek, rodzaj i rozmieszczenie kół jezdnych (pojedynczych czy podwójnych), twardość kół, sposób przeładunku mechanicznego oraz układy napędowe i hamowania urządzeń mechanicznych.
ODPORNOŚĆ NA OBCIĄŻENIA DYNAMICZNE			
Transport wewnętrzny			
Wózki ręczne oraz paletaki maks. 700 kg			

2 PRZYGOTOWANIE PODŁOŻA

Patrz rozdział 2 „Przygotowanie podłoża” na str. 6-10.

3 MONTAŻ



Temperatura minimalna otoczenia: 10°C.



Posadzka podklejana długimi odcinkami taśmy dwustronnej

Przed montażem posadzki należy sprawdzić, czy nie jest uszkodzona. Jeśli stwierdzono widoczne wady wyrobu, należy poinformować o nich firmę GERFLOR, odstąpić od montażu i oczekiwać na sposób rozstrzygnięcia problemu przez producenta.

1. Przyklejanie szerokiej dwustronnej taśmy samoprzylepnej

PRZYKLEJANIE TAŚMY DWUSTRONNEJ

PODŁOŻE	GRUNT	RODZAJ KLEJU
Posadzka cementowa hydrauliczna Wilgotność ≤ 4,5% (CCM)	PLANUS – wyłącznie pod klejem	Sifloor Sigant 1
	Grunt do cementu hydraulicznego	Gerflor Fix&Free
Posadzka cementowa hydrauliczna Wilgotność: 4,5-7% (CCM)	Epoksyd UZIN PE 480 na całej powierzchni	Sifloor Sigant 1
	Grunt na podłoża o wilgotności maks. 7% CCM, nanoszony przed położeniem taśmy dwustronnej	Gerflor Fix&Free
	Nie	Klej 2-składnikowy
Płytki	Nie	Sifloor Sigant 2 lub 3
		DUO-LAY D-TACK
		Gerflor Fix&Free
Żywica, stara wykładzina PCW	Nie	Sifloor Sigant 2
		DUO-LAY D-TACK
		Gerflor Fix&Free

Sigant 75 x 25 = 20 m² - D-TACK 100 x 25 = 25 m

3 MONTAŻ

• Stan podłoża:

Podłoże powinno być suche, nośne, twarde, bez luźnych odspojień, równe oraz odtłuszczone, odpylone i pozbawione wszelkich zanieczyszczeń na bazie silikonu.

Witryny sklepowe: przed witrynami należy położyć szeroką taśmę dwustronną Uzin Sigan lub D-TACK (jej rodzaj zależy od podłoża) lub taśmę Gerflor Fix & Free (patrz tabela).

• Gruntowanie:

- Nanosić równomiernie w ilości 70-100 g/m² wałkiem pianowym, przejściami prostopadłymi do siebie.
- Nie dopuścić do zlewania się w kałuże, unikać zacieków i kropli.
- Pozostawić do wyschnięcia na co najmniej 2 godziny dbając o dobrą wentylację pomieszczenia. Grunt musi całkowicie wyschnąć. Czas schnięcia zależy od podłoża, warunków klimatycznych i wentylacji.

Nie wolno kłaść płytek posadzki bezpośrednio na zagruntowanym podłożu.



- Próba przyczepności: Przykleić fragment taśmy dwustronnej do podłoża i docisnąć. Jeśli taśma nie przywiera mocno, należy położyć kolejną warstwę gruntu.

taśmy dwustronnej:

- Rozwinąć taśmę samoprzylepną i docisnąć ją do podłoża klockiem korkowym.

UWAGA: Taśmy nie należy kłaść na podłożu stroną pokrytą mocniejszym klejem (zabezpieczoną)!

- Rozwinąć tylko tyle taśmy, ile można pokryć płytkami w ciągu jednego dnia pracy.



- Pozostały odcinek taśmy zachować nie odklejając papieru ochronnego (aby klej nie wyschł ani nie zabrudził się).

• Montaż płytek PCW na taśmie:

- Narysować linie prowadzące na papierze ochronnym za pomocą sznurka traserskiego lub ołówka.

- Oznaczyć punkt rozpoczęcia układania pierwszych płytek i pierwszego rzędu.
- Przyłożyć stalowy liniał do linii i odciąć papier zabezpieczający za pomocą prostego noża.
- Zdjąć papier ochronny z taśmy samoprzylepnej Sigan ruchem prostoliniowym w poziomie. Odślonięty po prostej linii klej taśmy będzie punktem montażu pierwszego rzędu płytek.
- Ułożyć płytki, łącząc ich krawędzie na zamek.
- Zbierać papier zabezpieczający, a następnie zwinąć, aby zmniejszyć ilość odpadów.
- Odklejać dalej papier zabezpieczający, pamiętając, by ciągnąć poziomo i w linii prostej.
- W przypadku przerwy w procesie montażu papier można z powrotem przykleić do taśmy, aby zabezpieczyć klej.
- Po zakończeniu montażu należy podłogę docisnąć punktowo lub walcem w dwóch kierunkach (pod kątem prostym) na całej powierzchni.

• Usuwanie płytek posadzki i taśmy dwustronnej:

- Montaż na dwustronną taśmę samoprzylepną umożliwia późniejszy demontaż płytek posadzki nie pozostawiając śladów kleju na podłożu i bez niebezpieczeństwa mechanicznego



- uszkodzenia elementów posadzki.
- Oddzielić płytki od siebie.
- Odkleić dwustronną taśmę od podłoża, zaczynając od narożnika posadzki.
- Płytki posadzki należy oddzielać z taśmą dwustronną ostrożnie odginając je od podłoża.

3 MONTAŻ

2. Układanie desek

2.1. WARUNKI MONTAŻU

Deski należy pozostawić w pomieszczeniu, w którym będą układane, co najmniej na 24 godziny przed montażem (w temperaturze otoczenia min. 10°C). Należy układać w tym samym pomieszczeniu deski wyrobu z tej samej partii produkcyjnej, co pozwoli uniknąć różnic kolorystycznych między partiami.

Temperatura w pomieszczeniu podczas montażu musi wynosić co najmniej 10°C.

2.2. ROZPLANOWANIE POSADZKI

- Każdą powierzchnię handlową należy rozplanować osobno.
- Układać deski z tej samej partii produkcyjnej.
- Wykonawca ma opracować układ desek uwzględniając poniższe wymagania:

- Deski należy kłaść przede wszystkim wzdłuż kierunku ruchu.
- Długość desek na końcach rzędów wolno docinać na co najmniej 25 cm.
- Długość mijanki między rzędami desek musi być większa niż 25 cm.

2.3. WYZNACZANIE OSI ŚRODKOWEJ

Wyznaczyć oś środkową powierzchni pod posadzkę za pomocą sznurka traserskiego, zgodnie z planem układu posadzki.

2.4. MONTAŻ NA KLEJ NA CAŁEJ POWIERZCHNI ROBOCZEJ

- Dopuszcza się dwie metody:

2.5. DOCINANIE (PROCEDURA, NARZĘDZIA ITD.)

- Krawędzie docina się metodą „od przyłożonej deski z odsadzeniem”.
- Ciąć nożem do tapet:
 - Naciąć deskę od góry ostrzem prostym.
 - Wygiąć deskę docinaną, aby odłamać odcinany kawałek.
 - Obciąć zadziory nożem hakowym.

2.6. SPOSÓB SZCZEPIANIA ZAMKÓW (PROCEDURA, NARZĘDZIA ITD.)

- Krawędzie obrobione fabrycznie muszą być pozbawione zadziorów przed szczepieniem zamka.
- Ostrożnie umieścić wpust naprzeciw pióra.
- Szczepić deski ze sobą:

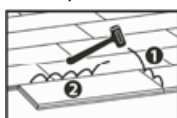

- opukując młotkiem gumowym wzdłuż i w poprzek

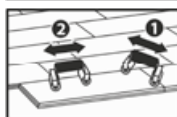

- łączenia po długości należy docisnąć wałkiem.

Potrzebne narzędzia:

Nóż tapeciarski i miara taśmowa
Liniał stalowy i wałek metalowy
Młotek bezodrutowy i wałek LVT-Click

- Odciąć pióra wzdłuż krawędzi zewnętrznych podłogi.

Metoda 1:

- Dopasowanie łączeń co trzy rzędy. Układać posadzkę na mijankę równą 1/3 długości deski.
- Długość desek na końcach rzędów wolno docinać na co najmniej 25 cm.

Metoda 2:

- Układanie rzędów o losowej długości deski. Ułożyć kolejny rząd zaczynając go odcięтым fragmentem ostatniej deski w poprzednim rzędzie.
- Długość mijanki między rzędami desek musi być większa niż 25 cm.

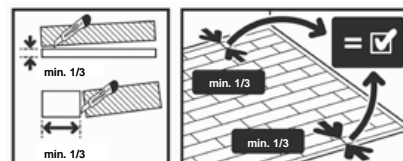
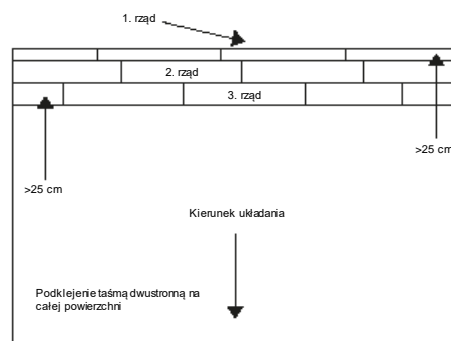

	ROMUS	GERFLOR
Młotek bezodrutowy	94964	-
Wałek LVT-Click	-	058V0001



Młotek bezdrzewny Wałek LVT-Click

4 WYKOŃCZENIA I ŁĄCZENIA

4.1. LISTWY PRZYPODŁOGOWE

Jeśli posadzka kładzona jest przed montażem listew przypodłogowych, GERFLOR zaleca listwy Vynaflex lub elastycznych firmy Gerflor do wykańczania styku ścian z podłogą.

W przypadku napraw w miejscach gdzie już zamontowano listwy ściennie, firma GERFLOR zaleca listwy ówierćwałki lub drewniane listwy ściennie, lub kit aby zabezpieczyć przed możliwością podciekania wilgoci między ścianą i krawędzią posadzki.

4.2. DYLATACJE W BETONIE

- Dylatacje na jednym poziomie: profil ROMUS CJ-20-5 lub -5 lub równorzędny produkt.
- Dylatacje na różnych poziomach: profil pogrubiony, spoczywający na jednej z obu krawędzi dylatacji.

4.3. LISTWY PROGOWE

Profil wykończeniowy GTI/Attraction 0505

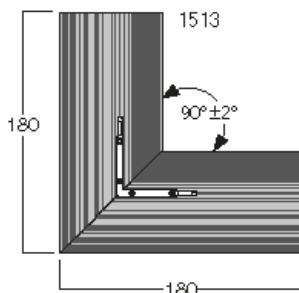
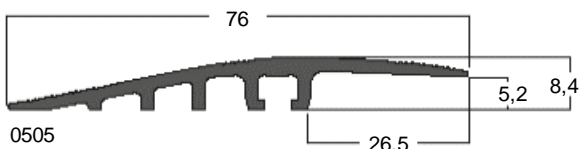

Prefabrykowany profil narożnikowy

Opakowania: 4
W kpl. z 8 wkrętami, 8 kołkami i 4 łącznikami
Wymiary: 180 x 180 mm

Wkręt TFZ 4x50 mm z kołkiem 6x30 mm

Śruba TFZ o średnicy 4 mm i długości 50 mm



Korek o średnicy 6 mm i długości 30 mm



4.4. UKŁADANIE WOKÓŁ INSTALACJI RUROWYCH I ODRZWI

- Docinać deski nożycami specjalistycznymi z przymiarem.



Przeznaczone są do docinania posadzek na profil odrzwi oraz wąskich miejsc.

Produkty dostępne od Gerflor
Nożyce z uciosem Nr kat.:
Romus: 93415 / Janser: 237 530 000



Przeznaczone są do docinania posadzek na profil odrzwi oraz wąskich miejsc.

Nożyce z przymiarem do uciosowania
Janser: 262 284 000

- Uszczelnić przerwę kitem polimerowym PU lub MS.

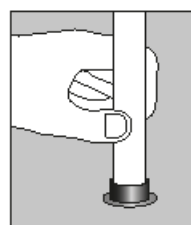
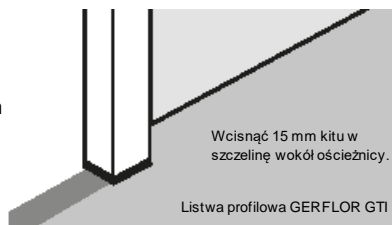

Wypełnić kitem polimerowym MS

4.5. UKŁADANIE WOKÓŁ KOLUMN

0,5 cm luzu po krawędziach – wypełnić kitem polimerowym MS.

Wypełnienie można pokryć sztywną albo elastyczną listwą przypodłogową.

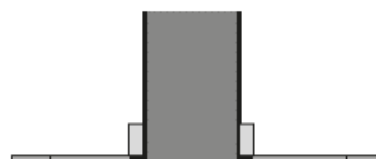
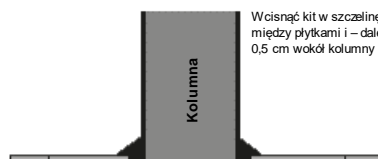

4 WYKOŃCZENIA I ŁĄCZENIA

■ 4.6. UKŁADANIE WZDŁUŻ ŚCIAN Z ISTNIEJĄCĄ LISTWĄ PRZYPODŁOGOWĄ

0,5 cm luzu po krawędziach – wypełnić kitem polimerowym MS. Wypełnienie można zakleić sztywną albo elastyczną listwą przypodłogową.



■ 4.7. UKŁADANIE WZDŁUŻ ŚCIAN

0,5 cm luzu po krawędziach – wypełnić kitem polimerowym MS. Wypełnienie można pokryć sztywną albo elastyczną listwą przypodłogową.

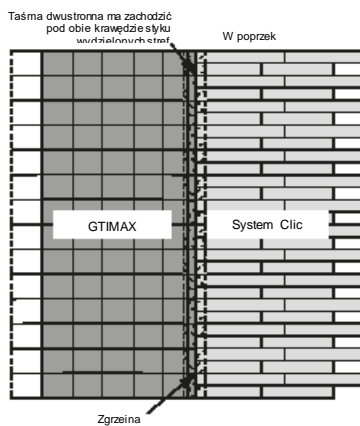
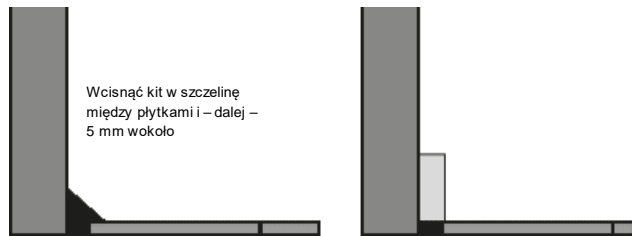

■ 4.8. ŁĄCZENIA POPRZECZNE Z GTI MAX / ATTRACTION®/CREATION CLIC 70

GTI Max / Attraction®: Obciąć pióra i/lub zachować maks. 1 mm luzu wzdłuż styku. Położyć taśmę dwustronną pod płytki.

Creation Clic 70: Dociąć deski pozostawiając maks. 1 mm luzu wzdłuż styku. Położyć szeroką taśmę dwustronną tak, aby zachodziła na obie krawędzie styku. Sfazować, uszczelnić i dociąć zgodnie z instrukcją montażu. Zgrzeina CR 50 (we wpuście)

■ 4.9. ŁĄCZENIA WZDŁUŻNE Z GTI MAX / ATTRACTION®/CREATION CLIC 70

GTI Max / Attraction®: Obciąć pióra i/lub zachować maks. 1 mm luzu wzdłuż styku. Położyć taśmę dwustronną pod płytki.

Creation Clic 70:

Obciąć zamek deski wzdłuż styku z drugim rodzajem posadzki. Taśma dwustronna ma zachodzić pod obie krawędzie styku wydzielonych stref. Sfazować, uszczelnić i dociąć zgodnie z instrukcją montażu. Zgrzeina CR 50 (we wpuście)

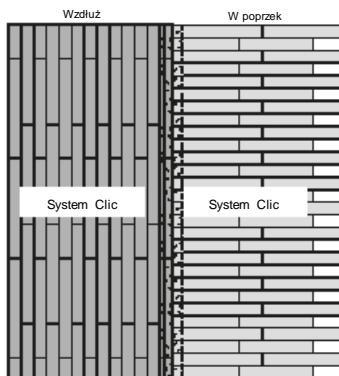
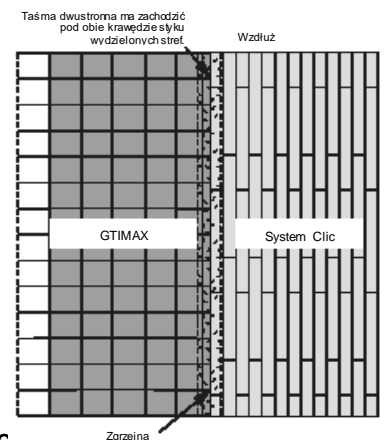

Można w poprzek / wzdłuż

4.10. PRZEDŁUŻANIE POSADZKI CREATION CLIC

NUMERY SERYJNE SĄ RÓŻNE I NIE MOŻNA SZCZĘPIAĆ DESEK Z PŁYTKAMI. W TAKICH PRZYPADKACH:

1. Przygotowanie już położonych płytek lub desek

Usunąć profil wykończeniowy. Zdjąć ostatni rząd posadzki. Jeśli widać część oznaczoną „A” w rzędzie, należy ją obciąć. Wyczyścić podłoże.

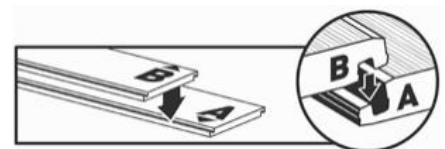

2. Montaż nowych desek lub płytek

Położyć dwustronną taśmę samoprzylepną na całej powierzchni przeznaczonej pod posadzkę.

1. rząd:

ułożyć część nowych desek lub płytek oznaczoną „B” wzdłuż już ułożonego rzędu elementów posadzki.









Uwaga: Część oznaczona „A” ma leżeć w stronę układającego.

W przypadku zgrzewania desek lub płytek należy pozostawić 1 mm na fazkę.

5 CZYSZCZENIE KOŃCOWE

Można rozpocząć użytkowanie posadzki bezpośrednio po jej montażu, niemniej jednak należy uwzględnić następujące warunki:

- Należy wyczyścić posadzkę po zakończeniu montażu, ale nie wcześniej niż po 24 godzinach.
- Usunąć kurz i ścinki miotłą i odkurzyć za pomocą odkurzacza przemysłowego.
- Umyć podłogę myjką / szorowarką maszynową z detergentem alkalicznym.
- Usunąć dokładnie detergent czystą wodą.
- Poczekać, aż posadzka wyschnie.

RODZAJ NARZĘDZI	ŚRODEK CHEMICZNY	METODA	CZĘSTOTLIWOŚĆ
CZYSZCZENIE WSTĘPNE LUB GRUNTOWNE			
 +  Szorowarka automatyczna Czerwony pad   lub  Szczotka do szorowania Rakiel Odkurzacz na mokro	Dynatech Trophy Roztwór 10%* Rochex ROCTONIC Roztwór 3% Kiehl DOPOMAT INTENSO Roztwór 2% ECOLAB NEOMAT A Roztwór 2-3%	<ul style="list-style-type: none"> • Czyścić szorowarką automatyczną (z wyłączonym odsysaniem) i odczekać, aż produkt zadziała. • Pracować pasami, nachodząc na linie. • Odkurzyć. • Wykończyć wzdłuż wystawek, używając szczotki do szorowania i rakla lub odkurzacza na mokro. 	Wg potrzeby
ENTRETIEN COURANT			
 +  Szorowarka automatyczna Czerwony pad  Płaski mop	Dynatech Trophy Roztwór 1-2%* Rochex ROCTONIC Roztwór 1% Kiehl DOPOMAT INTENSO 0,3% ECOLAB MAGIC MAXX Roztwór 1%	<ul style="list-style-type: none"> • Wymyć szorowarką automatyczną. • Pracować pasami, nachodząc na linie. • Odkurzyć. • Wykończyć wzdłuż wystawek, używając płaskiego mopa z mikrowłókna. <p> Mopy sznurkowe pozostawiają zbyt dużo wody i detergentu.</p>	Codziennie

*Uwaga: Nie używać zbyt dużej ilości wody, aby uniknąć jej wnikania w łączenia między płytkami.
 Dystrybucja Gerflor – Nr kat.: 085E 0001

6 PRZENOSZENIE UMEBLOWANIA

- Wymiana witryn wystawowych (pustych lub pełnych) i innych urządzeń wnętrza wymaga podłożenia podkładów ślizgowych, które zabezpieczą płytki przed rozjechaniem się.
- Instalatorzy i producenci nie przyjmują żadnej odpowiedzialności za zniszczenia posadzki wynikłe z przemieszczania mebli mebli.

7 NAPRAWA I KONSERWACJA

■ 7.1 USZKODZENIE LUB WYŁAMANIE PIÓRA ZAMKA (na krótszej krawędzi) jednej lub większej liczby desek / płytek:

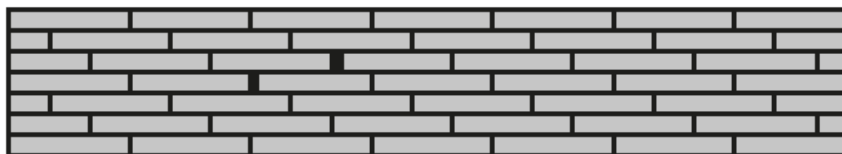

Wyłamane po krótszej stronie

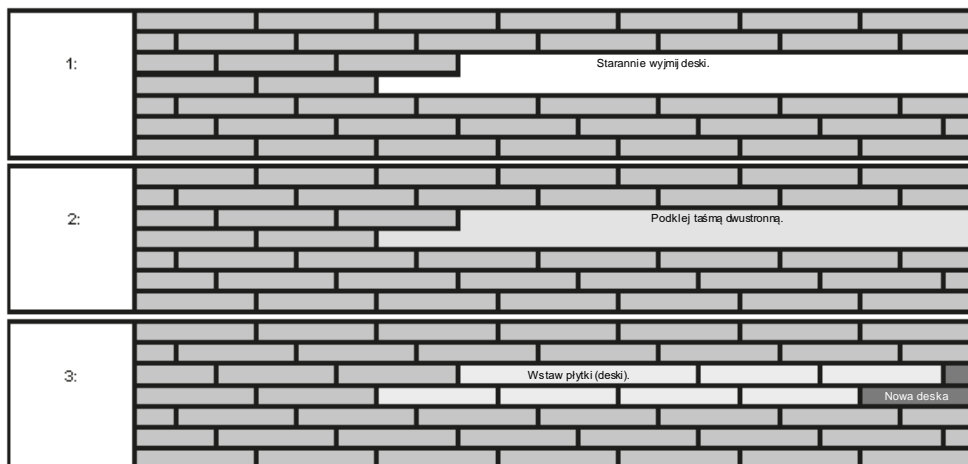

- Oznaczyć kierunek układania płytek (desek).
- Odczepić płytkę (deskę) po stronie, z której część (A) jest u góry. Należy użyć noża o prostym ostrzu.
- Odczepić zamek płytek (desek) wsuwając śrubokręt płaski między (A) i (B).
- Odczepić i wyjąć wszystkie płytki (deski), które trzeba wymienić.
- Obciąć i odkleić taśmę dwustronną.
- Wyczyścić podłoże i przykleić taśmę dwustronną w miejscu wymiany desek.
- Położyć pierwszy rząd desek (płytek) z uprzednio obciętą częścią (A) pióra.
- Połączyć pozostałe elementy posadzki na zamek.
- Wykończyć nowymi płytkami (deskami).

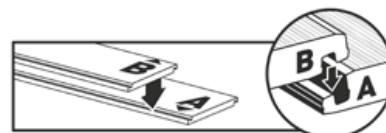

Jeśli konieczne jest zgrzanie spoin, patrz § 3: ZGRZEWANIE NA GORĄCO str. 63

■ 7.2 WYMIANA POJEDYNCZYCH PŁYTEK/DESEK

- Ustalić kierunek montażu wsuwając śrubokręt płaski w łączenia, aby znaleźć część (B) która pozwoli łatwo wyczepić element posadzki z zamka (można go też wyciąć nożem prostym).
- Otworzyć zamek płytek (desek) wsuwając śrubokręt płaski między (A) i (B).
- Obciąć i odkleić taśmę dwustronną w miejscu wymienianej deski/płytki.
- Wyczyścić podłoże i przykleić taśmę dwustronną.
- Wstawić nowy element z dociętą częścią (A) pióra.

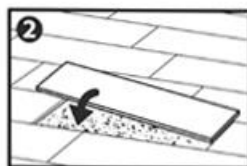
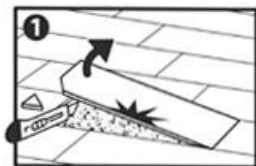

Zaleca się posiadać na stanie zapas płytek/desek w razie ewentualnej wymiany uszkodzonych elementów posadzki i uniknięcia różnic kolorystycznych między partiami produktu.

8 ZGRZEWANE NA GORĄCO

• Metoda

Zgrzewanie na gorąco obejmuje trzy etapy po położeniu posadzki.

■ 8.1 FAZOWANIE



Potrzebne narzędzia

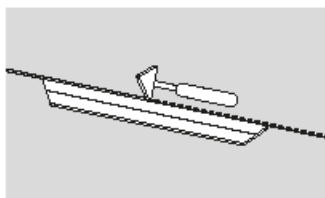

Skrobak trójkątny i liniał

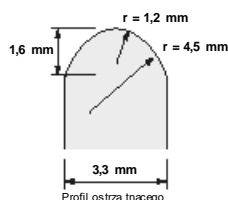

Profil ostrza tnącego

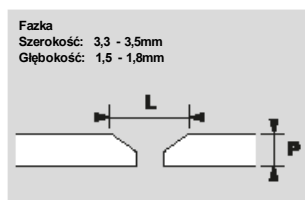

Fazka
Szerokość: 3,3 - 3,5mm
Głębokość: 1,5 - 1,8mm

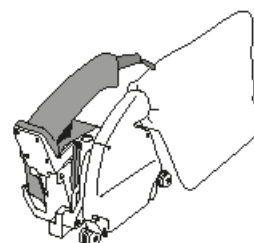

Fazowarka

■ 8.2 Zgrzewanie na gorąco

DYSZA DO SZYBKIEGO ZGRZEWANIA

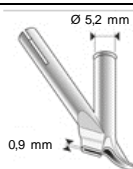
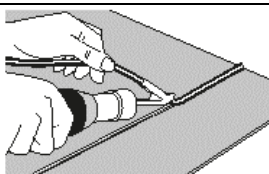

Nr kat. dyszy GERFLOR: 0563 0001

ZGRZEWANIE MASZYNOWE

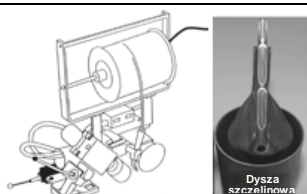

Używać zgrzewarki LEISTER UNIVERSAL lub UNIFLOOR z elektronicznie sterowanym źródłem gorącego powietrza oraz dyszą wielostrumieniową o wylocie 2 mm.

■ 8.3 Przycinanie i wyrównywanie zgrzewów

• Nóż do zgrzewów MOZART:

1. etap: Przyciąć wstępnie podkładając prowadnicę pod ostrze noża MOZART (rys. 1)

2. etap (zgrzeina musi być zimna):

Przestawić prowadnicę ostrza o 90° w jedną ze stron, aby całkowicie wyrównać zgrzeinę w tym cięciu (rys. 2).

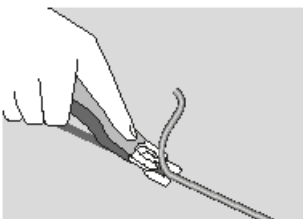

Rys. 1 Prowadnica noża pod ostrzem

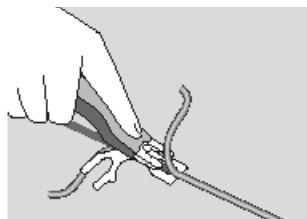

Rys. 2 Prowadnica noża pod kątem 90°

Niniejsza metoda przycinania nie pozostawia pustych spawów.

NARZEDZIA	NR KAT. GERFLOR
Nóż MOZART	0561 0001
Ostrza zapasowe	0542 0001

POTRZEBNE NARZĘDZIA:

Nóż o ostrzu prostym / węgielnica / liniał / miara taśmowa / piła CORDEX/
EXAKT typ DC170 (nr kat. ROMUS: 93891) wkrętak Torx T10

1. Montaż wycieraczki wejściowej

Wycieraczkę układa się po montażu posadzki z desek Creation Clic 70. Należy wyznaczyć strefę wejściową, zaznaczając jej obrys prostokątny o wymiarach 152,5 x 102,5 cm na posadzce z desek Creation Clic 70.

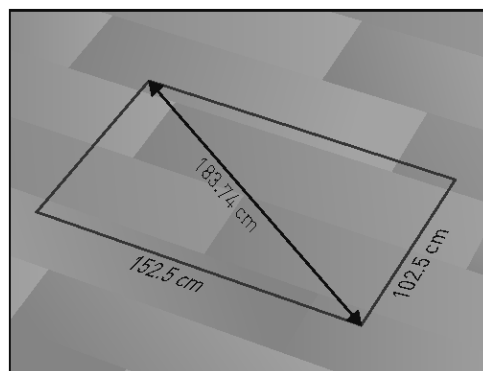

2. Usuwanie GTI

Wykonać nacięcie wzdłuż naniesionych linii obrysu na posadzce Creation Clic 70 za pomocą piły EXAKT DC170 (nr kat. ROMUS: 93891) na głębokość 1 mm płytszą niż grubość deski Creation Clic 70 (np. na 5 mm jeśli deska ma 6 mm grubości) i kończąc cięcie wzdłuż każdej z linii obrysu kilka cm przed narożnikiem wyznaczonego prostokąta.

Dociąć do krawędzi za pomocą noża o prostym ostrzu.

Usunąć wycięty element posadzki.

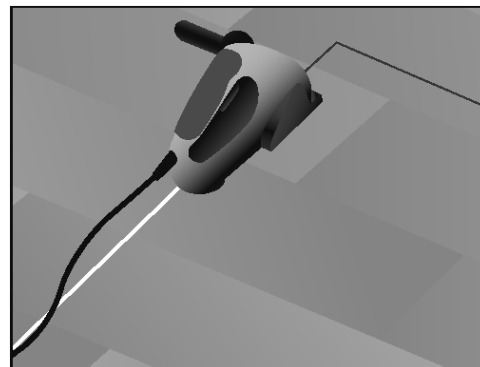

3. Montaż ramy wycieraczki

■ 3.1. MONTAŻ PROFILI DOLNYCH

Położyć 4 profile dolne wewnątrz wyciętej posadzki Creation Clic 70, 3-5 mm od jej krawędzi. Pozostawić po 5 cm odstępu od narożnika z każdej strony.

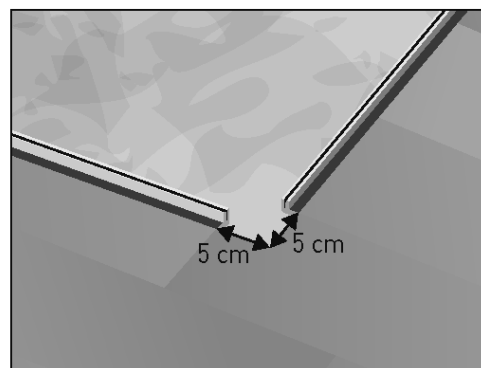
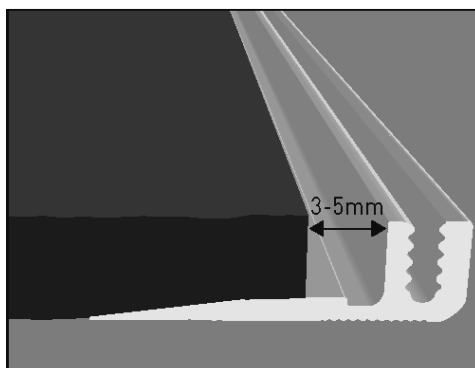

■ 3.2. MONTAŻ ELEMENTÓW NAROŻNYCH

Położyć 4 narożniki luzem na miejscu montażu (nie przytwierdzając ich jeszcze).

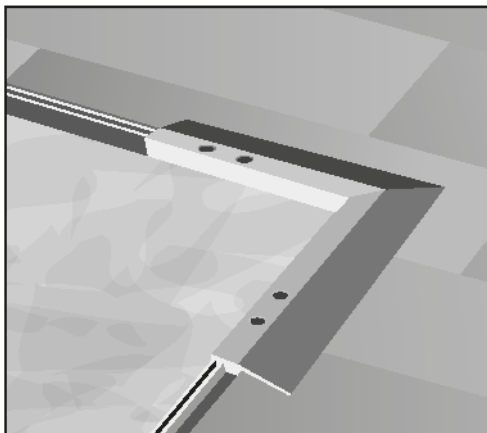

■ 3.3. MONTAŻ PROFILI GÓRNYCH RAMY

Położyć 4 profile górne ramy.

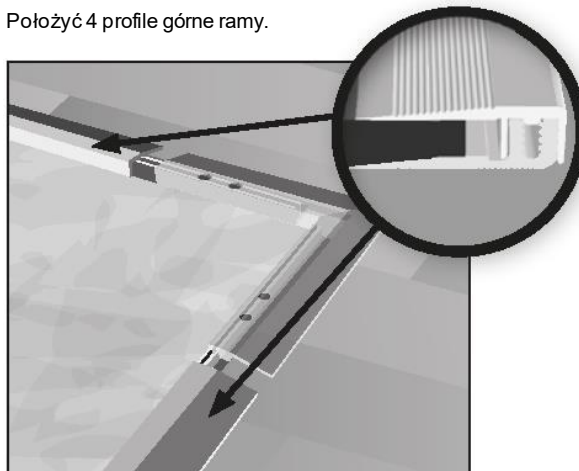

■ 3.4. MOCOWANIE PROFILI GÓRNYCH

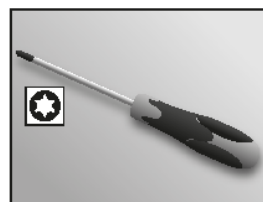
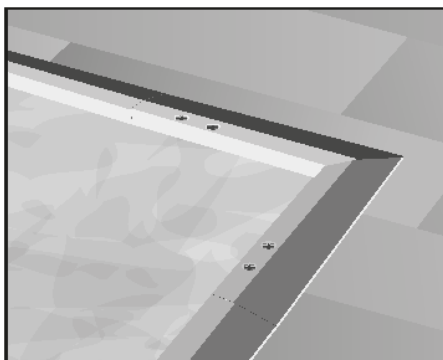
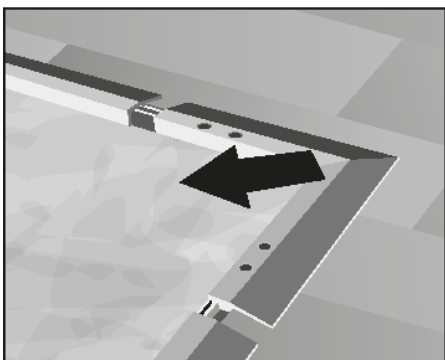

Cztery narożniki powinny ściśle przylegać do profili.
Skręcić profile z elementami narożnymi za pomocą wkrętów Torx T10.

4. Układanie wycieraczki w ramie

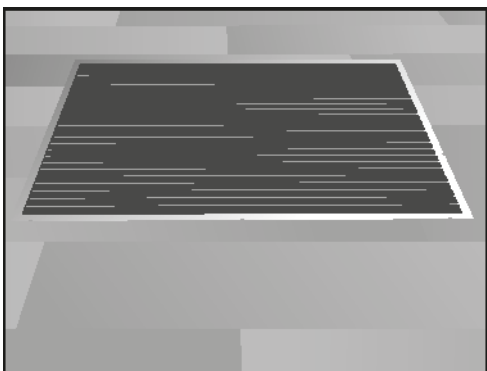

Rozwinąć gotową matę wycieraczki i ułożyć ją równo wewnątrz ramy na płask i ściśle wzdłuż krawędzi wewnętrznych.